

# Nikon



Recopilación de fotografías de ejemplo

## SB-910

Este folleto presenta diversas técnicas de SB-910 y fotografías de ejemplo.

Es

# Vaya más lejos con la iluminación creativa

Revele las texturas de sus sujetos y añada profundidad a sus imágenes.

Al mejorar las técnicas de iluminación puede aproximarse más a su visión real.

Obtenga las imágenes que desee, con Flashes.

Haga que la luz fuerte resulte suave y natural



Capture el encanto en condiciones de contraluz



Capture el brillo de la luz nocturna



— Añada color para enfatizar el realismo y el estado de ánimo —



— Añada profundidad a un retrato (Various flashes) —



— Capture la textura y los detalles (Various flashes) —



— Capture el momento mientras mantiene el sentido de la profundidad (Various flashes) —

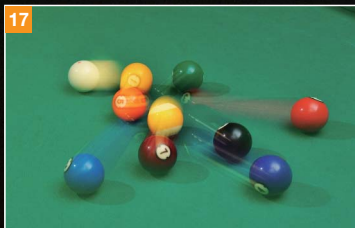

## Haga que la luz fuerte resulte suave y natural



### Mofletes naturales de aspecto tan blando que dan ganas de tocarlos

Los rojizos mofletes y la sutil expresión facial se consiguió con la suave luz que se extiende a los detalles.

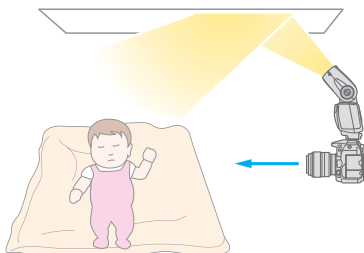

Descentre el cabezal del flash hacia el techo.



Tomada con el flash incorporado de la cámara



**Flash de rebote:** Al rebotar la luz del flash en un techo o una pared, puede difuminar y suavizar la luz, lo que añade un aspecto más natural a las fotografías.



### Capture los matices femeninos de la expresión de una mujer

Las suaves sombras sobre el sujeto añaden un aspecto tridimensional a la imagen.

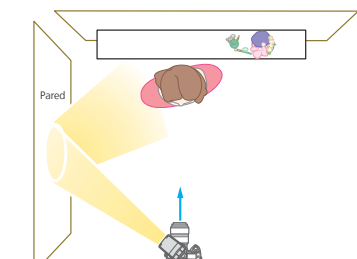

Gire el cabezal del flash hacia la pared.



Rebote en el techo: produce una luz suave y plana

## Capture el encanto en condiciones de contraluz



### Resalte lo rico que es su hijo

Con un diafragma amplio utilizado en exteriores con mucha luz, la frescura de la expresión del niño resalta contra el borroso fondo.

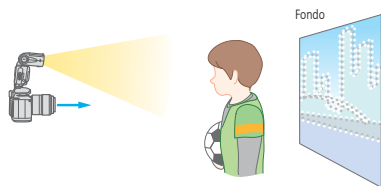

Seleccione la diafragma deseada en un modo de exposición A o M.



Tomada con sincronización estándar

**Sincronización de alta velocidad auto FP:** Los flashes también son eficaces para las escenas con luz de fondo. Y las velocidades de obturación mayores pueden ampliar la expresión fotográfica.



### Capture la emoción de jugar con agua

Las sonrientes caras de los niños se han capturado completamente. Y las altas velocidades de obturación han conseguido congelar el brillante rociado del agua.

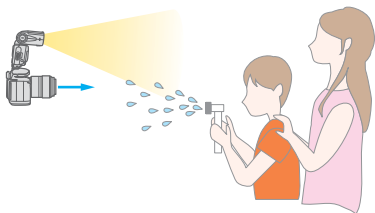

Seleccione la velocidad de obturación deseada en un modo de exposición S o M.



Tomada sin flash

## Capture el brillo de la luz nocturna



### Las luces juegan un papel importante en los retratos nocturnos

La escena se capturó como sucedía, con un bonito paisaje nocturno al fondo.

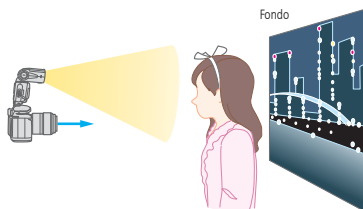

Ajuste el modo de flash de la cámara a la sincronización lenta.



Tomada con el modo de flash automático



**Sincronización lenta:** Compense automáticamente la exposición de un fondo oscuro con un sujeto en la parte delantera. Esto es ideal para retratos nocturnos con luces.



### Pinte con luz y detenga la imagen

Pintar con luz en la oscuridad es divertidísimo. Aquí podemos capturar a la niña, aunque se mueva por la escena, haciendo que sea imposible disparar con una sincronización lenta normal.

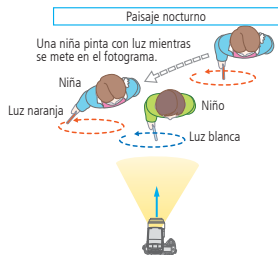

Con una sincronización lenta normal, el flash emite destellos cuando la niña está fuera del fotograma.

Ajuste el modo de flash de la cámara a la sincronización lenta a la cortinilla trasera.

## Añada color para enfatizar el realismo y el estado de ánimo

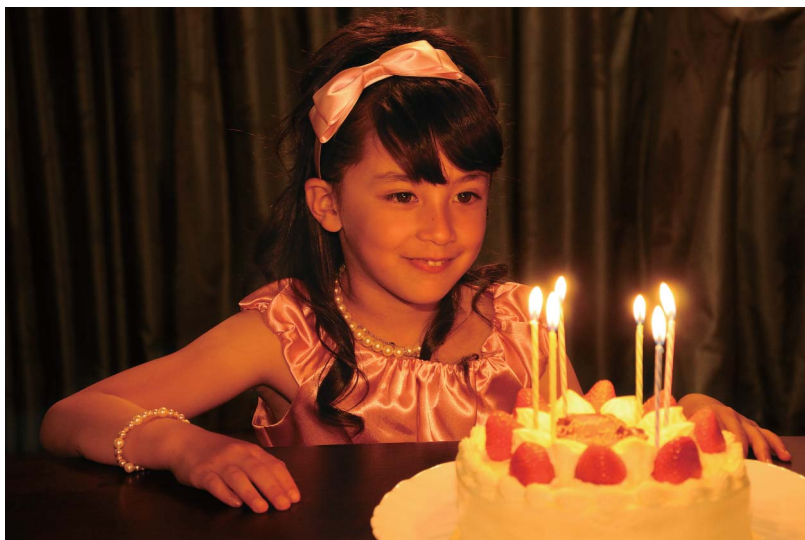

### Proyecte un ambiente cálido y acogedor

La luz de las velas, que ocupa un lugar especial en todos nuestros corazones, puede proporcionar una calidez especial a casi todas las escenas.

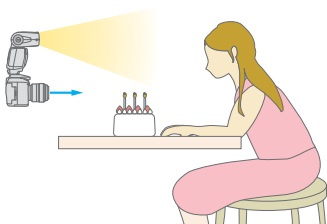

Coloque un filtro incandescente en el Flash y ajuste el balance de blancos de la cámara a la luz del sol directa.



Tomada con el flash incorporado de la cámara

**Filtros de color y filtros de compensación del color:** Los filtros pueden compensar los colores, cambiar los estados de ánimo y añadir contraste a una escena, ofreciendo un abanico de expresiones más amplio.



### Visualice el vivo mundo del bonsai japonés

Las hojas de pino y el musgo tienen una tonalidad oscura, mientras las hojas rojas brillan, creando una bonita imagen.

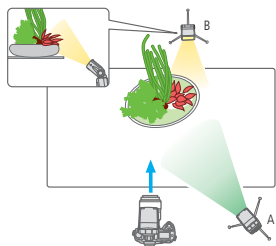

Coloque un filtro fluorescente en el flash A. El flash B enfatiza el color de las hojas.



Tomada sin un filtro fluorescente

# Añada profundidad a un retrato

Fotografía con varios flashes



## Enfatice la dignidad de la cara de la niña y el momento

La iluminación desde la derecha y la izquierda elimina las sombras de la cara y el violín, mientras que la tercera unidad de flash enfatiza los contornos de la cara y captura las expresiones faciales.

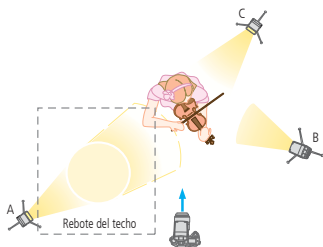

El SB-910 en la cámara controla tres unidades de flash remoto establecidas en el grupo A, B y C.



Tomada con el flash incorporado de la cámara

En el lateral y la parte posterior, utilice dos o más unidades de flash para eliminar las sombras causadas por los flashes. Esto produce una imagen natural con sensación de profundidad.



### Añada sombras para crear un ambiente sereno

Las sombras del flash principal se suavizan con el segundo flash. La utilización de sombra proporciona a la cara de la niña una sensación de madurez.

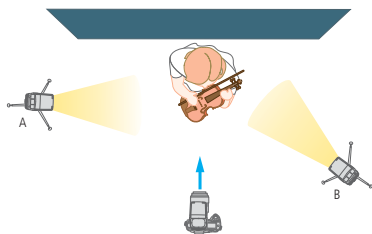

Tomada sólo con el flash A

El flash incorporado o el SB-910 en la cámara controla dos unidades de flash remoto establecidas en el grupo A y B.



# Capture la textura y los detalles

Fotografía con varios flashes



## El color y el brillo hacen que la comida parezca deliciosa

Al resaltar la fruta para enfatizar el brillo y difuminar las sombras y obtener así colores más vibrantes la frescura de la fruta pasa a un primer plano.

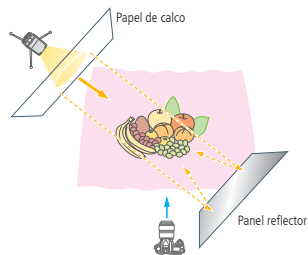

La unidad de flash remoto emite destellos desde la parte posterior izquierda y el panel reflector suaviza la sombra de la parte delantera derecha.



Tomada sin panel reflector

Various flashes con papel de calco es eficaz para fotografiar la vida quieta. La luz ampliamente difuminada captura su propia textura y sus propios colores con detalle.



### Cómo producir una sensación de calidad

La cámara se colocó sobre una lámina de cristal sobre papel negro para producir un reflejo que añade sensación de calidad.

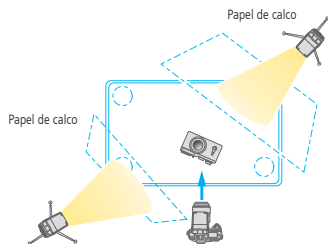

Dos unidades de flash iluminan la parte superior de la cámara y el logotipo.



Tomada con una unidad de flash en la parte delantera

# Capture el momento mientras mantiene el sentido de la profundidad

Fotografía con varios flashes



La fotografía con varios flashes inalámbricos tipo SU-4 es eficaz para disparar un sujeto en movimiento. El pequeñísimo intervalo de tiempo permite una temporización precisa.

### Un salto perfecto debe capturarse en el momento más bonito

Una bonita pose, con los brazos y las piernas extendidos, se captura con fotografía con varios flashes inalámbricos tipo SU-4.

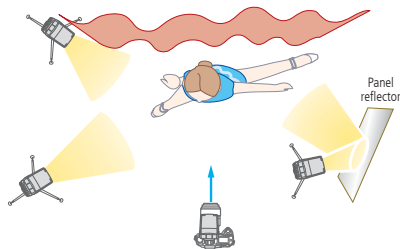

Las unidades de flash maestro y remoto están ajustadas en el tipo SU-4 y las unidades de flash remoto se activan con la luz del flash de la unidad de flash maestro colocada en la cámara.

### Capture un momento que no pueda verse con el ojo desnudo

El dinámico momento de una partida de billar capturado con la fotografía con varios flashes inalámbricos tipo SU-4.

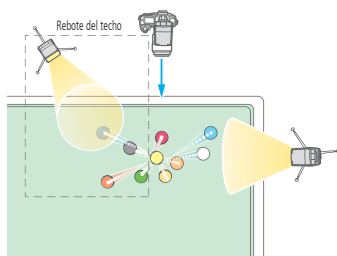
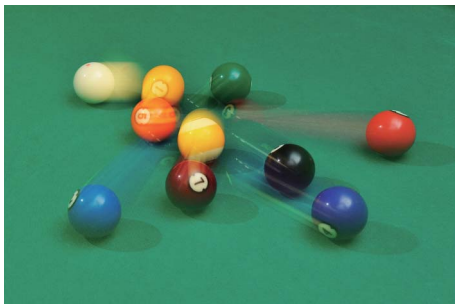

Las unidades de flash maestro y remoto están ajustadas en el tipo SU-4 y las unidades de flash remoto se activan con la luz del flash de la unidad de flash maestro colocada en la cámara.

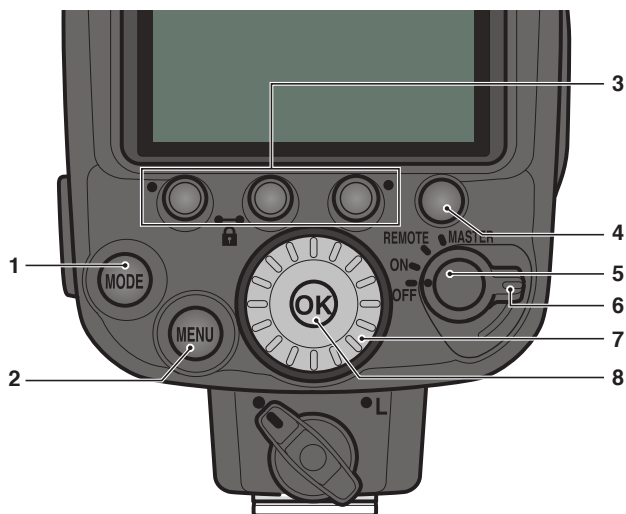

- 1. Botón [MODE]**  
Selecciona el modo de flash.
- 2. Botón [MENU]**  
Muestra las configuraciones personalizadas.
- 3. Botones de función**  
Permite seleccionar los elementos que se van a configurar.
- 4. Botón de destellos de prueba**  
Controla los destellos de prueba y la luz de modelado.
- 5. Botón de bloqueo**  
Para seleccionar el modo inalámbrico para varias unidades de flash, gire el interruptor principal/interruptor de modo inalámbrico para varios flashes mientras mantiene presionado el botón de bloqueo en el centro del interruptor.
- 6. Interruptor principal/interruptor de modo inalámbrico para varios flashes**  
Gire el interruptor para encender o apagar el flash.  
Permite seleccionar el modo maestro o remoto en fotografía con varios flashes inalámbricos.
- 7. Dial de selección**  
Gire para cambiar el elemento seleccionado. El elemento seleccionado se resalta en la pantalla LCD.
- 8. Botón [OK]**  
Confirma la configuración seleccionada.



# Ejemplos de LCD

## Con una sola unidad de flash

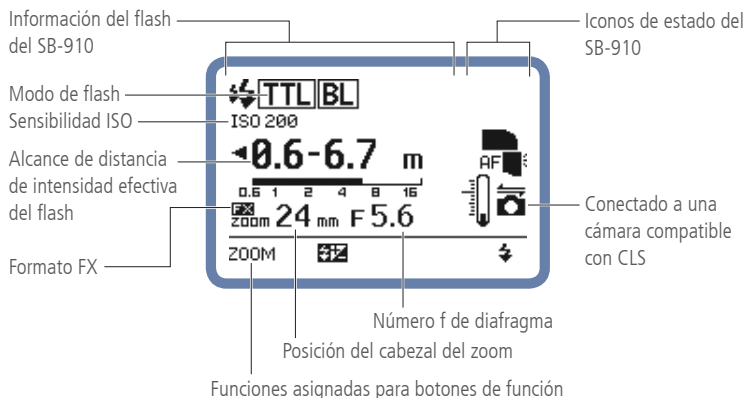

## Modo remoto

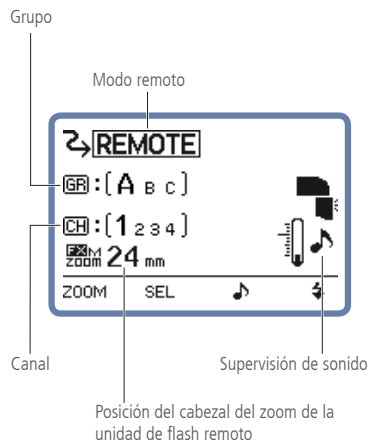

## Modo maestro

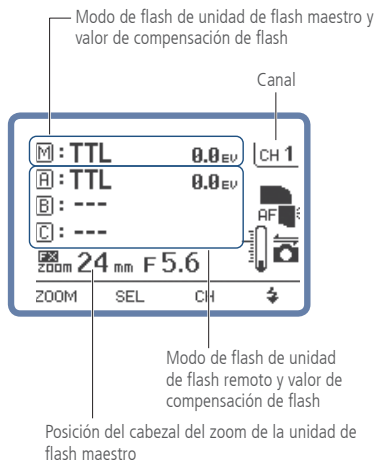

# Nikon

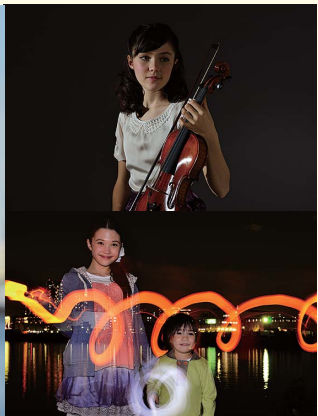

AMA14376

**NIKON CORPORATION**

© 2011 Nikon Corporation

Impreso en Europa  
TT1J01(14)

**8MSA4914-01**